

Kit Leaflet

A

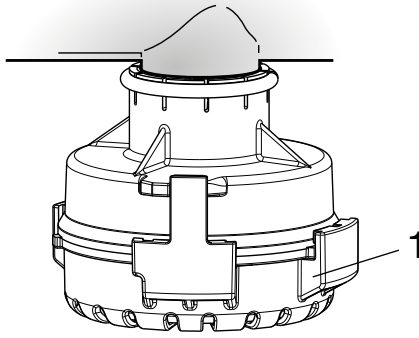

1 Silencer removal

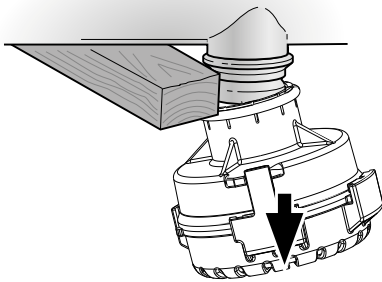

2 Silencer assembly

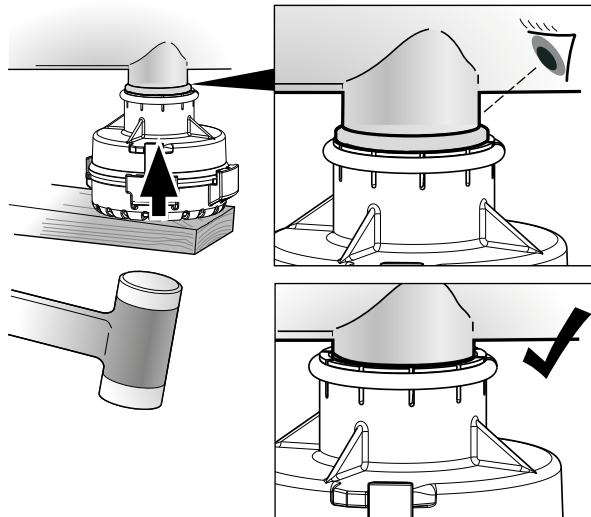

Pos.	Description	Qty.
1	Silencer	1

B

Silencer

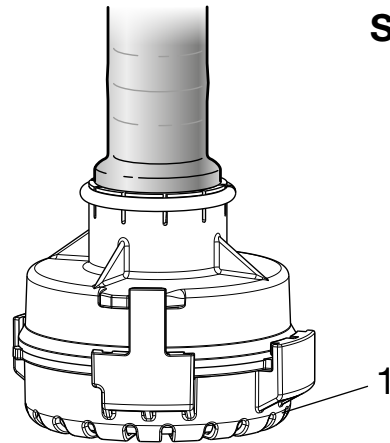

1 Silencer removal

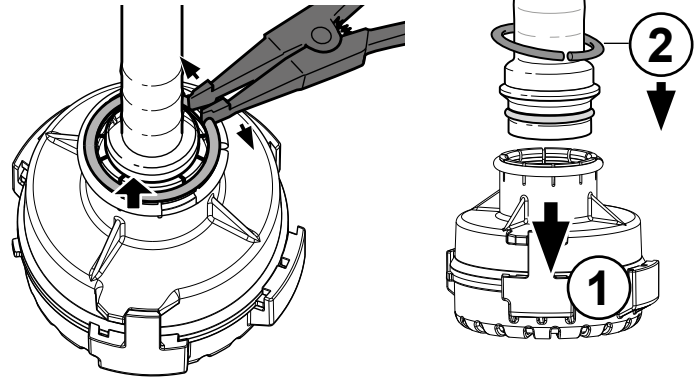

2 Silencer assembly

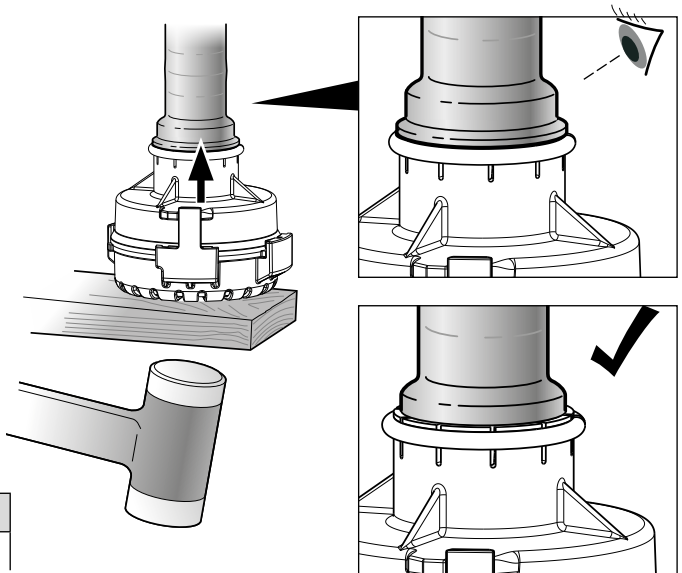

K165581 A4 80 g/m² white Kit contains pages 1-2



Y075876 Safety and Environment Guidelines

www.knorr-bremseCVS.com



These symbols are for translation reference

- Refer to website for latest release:
www.knorr-bremseCVS.com





EN Disclaimer and Revision Notice:

The information contained herein is intended for the exclusive use of trained persons within the commercial vehicle industry, and must not be passed on to any third party.

The information is subject to alteration without notice and therefore may not be the latest release. Please check our website www.knorr-bremseCVS.com for the latest update or contact your local Knorr-Bremse representative.

The information does not purport to be all-inclusive and no responsibility is assumed as a result of its use. We cannot accept any liability nor offer any guarantee regarding data accuracy, completeness or timeliness. The information does not represent any guarantee or ensured characteristics of the Products or Systems described.

No liability can be accepted based on the information, its use, recommendations or advice provided. In no event may we be held liable for any damage or loss except in the case of wilful intent or gross negligence on our part, or if any mandatory legal provisions apply.

Note: If service work is carried out on a vehicle based on information taken from this document, it is the responsibility of the workshop to ensure the vehicle is fully tested and in full functional order before the vehicle is returned into service. Knorr-Bremse accepts no liability for problems caused as a result of appropriate tests not being carried out.

This disclaimer is an English translation of a German text, which should be referred to for all legal purposes.

Any legal disputes arising from the use of this information shall be subject to German law.

Copyright © Knorr-Bremse AG - all rights reserved, including industrial property rights applications. Knorr-Bremse AG retains any power of disposal, such as for copying and transferring.

Note: The text below directs the reader to the translated version of this document on the Knorr-Bremse web site and states, in the respective language:

For the latest release and a translation of this document, visit www.knorr-bremseCVS.com and, in the Product Search area enter the kit part number. The Kit Leaflet should be displayed in the details page.

CS Pro nejnovější uvolnění a překlad tohoto dokumentu navštivte www.knorr-bremseCVS.com a do produktového vyhledávání zadejte číslo dílu sady. Leták k dané sadě bude zobrazen v detailu na stránce.

DE Um die zuletzt freigegebene und übersetzte Version dieses Dokumentes einzusehen, besuchen Sie bitte www.knorr-bremseCVS.com und geben Sie im Bereich Produktsuche die Kit-Teilenummer ein. Unter den Produktdetails wird der Kit-Beipackzettel angezeigt.

ES Para la última versión y traducción de este documento, visite www.knorr-bremseCVS.com y, en la sección de búsqueda de producto, introduzca la referencia del kit. El contenido del kit será mostrado en los detalles de la página.

FR Pour la dernière révision et pour la traduction de ce document, consulter le site www.knorr-bremseCVS.com. Dans l'onglet Recherche Produit, entrer la référence du kit. Le feuillet descriptif du kit sera alors affiché dans la page de détails.

HU Ezen dokumentum legfrissebb kiadása és fordítása elérhető a www.knorr-bremseCVS.com -on és a Termékkeresés-ben a készlet cikkszámának megadásával. Az információs ábra a részletek oldalon jelenik meg.

IT Per l'ultima release e traduzione del documento visita il sito www.knorr-bremseCVS.com e, nell'area Ricerca Prodotto, inserisci il codice del kit. Il foglio illustrativo del kit sarà visualizzato nella pagina.

JA 本書の最新版および翻訳版は、www.knorr-bremseCVS.com上、Product Search area内で品番検索を行いリペアキット品番をクリックして表示されるドキュメント情報から得ることができます。

KO 이 문서의 최신 버전이나 번역은, www.knorr-bremseCVS.com 의 “Product Search” 에 파트넘버를 입력하십시오.

키트 리플릿은 세부 페이지에 표시됩니다.

NL Voor de laatste versie en een vertaling van dit document, bezoekt u www.knorr-bremseCVS.com. Geef het artikelnummer in het zoekveld voor producten in. Dit document kunt u dan vinden onder de productdetails.

PL Najnowsza wersja i tłumaczenie tego dokumentu znajdują się na stronie www.knorr-bremseCVS.com. W polu szukanie produktu proszę wpisać numer części zestawu. Dane zestawu wyświetlą się na stronie ze szczegółami.

RU Для получения последней версии и перевода этого документа, посетите сайт www.knorr-bremseCVS.com и введите номер комплекта в поле Поиска Продукции. Описание Продукта будет отображаться на странице с описанием.

SV För senaste utgåva och en översatt version av detta dokument ber vi dig besöka www.knorr-bremseCVS.com. Klicka på „Produktsök”, mata in artikelnumret i sökfältet och klicka på „Sök”. Produktbladets finns tillgängligt via den visade artikelinformationssidan.

ZH 有关最新信息发布和文档翻译，请登陆 www.knorr-bremseCVS.com。在“产品查找”栏里，输入相应修包号码。相应的活页将在明细页面显示出来。



Kit Leaflet

免責事項および改定事項
本書に含まれる情報は、商用車業界で訓練を受けた者のみの利用に限られており、第三者の手に渡るようなことのないようにお願い致します。

KO 소음기
Y075876 환경 및 안전 지침

- 최신 업데이트는 웹 사이트 참조

- 1 소음기 탈거
2 소음기 조립

책입의 한계와 법적고지:
여기에 포함 된 정보는 상용차 정비에 전문적으로 훈련 된 사람들을 위한 것이며, 제3자에게 공유 할 수 없습니다. 정보는 예고 없이 변경 될 수 있으며, 최신 개정본이 아닐 수 있습니다.

NL Geluidsdemper
Y075876 Veiligheids- en Milieurechtlijnen

- Zie de website voor de laatste revisie

- 1 Geluidsdemper verwijderen
2 Geluidsdemper monteren

Uitsluiting van aansprakelijkheid en kennisgeving van revisie
De informatie hierin gegeven is uitsluitend bestemd voor gebruik door gekwalificeerde personen uit de bedrijfsva-

PL Tłumika
Y075876 Bezpieczeństwo i wytyczne dotyczące ochrony środowiska

- najnowsza wersja: patrz strona internetowa

- 1 demontaż tłumika
2 montaż tłumika

Zastrzeżenia prawne i uwagi dotyczące aktualizacji
Informacje zawarte w niniejszym dokumencie przeznaczone są do wyłącznego użytku wykwalifikowanego personelu zakładów działających w przemyśle samochodowym.

wyjątkiem odpowiedzialności za celowe działania na szkodę, rażące zaniedbania i odpowiedzialności wyni-
kającej z tytułu obowiązujących przepisów.
Uwaga: Jeżeli na podstawie informacji zawartych w niniejszym dokumencie wykonywane są prace serwi-
sowe, przed oddaniem pojazdu do eksploatacji warsztat zobowiązany jest gruntownie zbadać jego stan

RU Шумоглушителя
Y075876 Руководства по Безопасности и Охране окружающей среды

- Обратитесь на сайт в сети интернет для получения актуальной информации.

- 1 Разборка шумоглушителя
2 Сборка шумоглушителя

Заявление об исключении ответственности и сведения об обновлениях
Информация, которая содержится здесь, предназначена исключительно для использования квалифициро-
ванными специалистами отрасли грузового автотранспорта и не должна передаваться третьим лицам.

SV Ljuddämpare
Y075876 Säkerhets och miljö-riktlinjer

- Besök vår hemsida för information om senaste utgåva

- 1 Ljuddämpardemontering
2 Ljuddämpare, komplett

Ansvarsfriskrivningsklausul samt information om revision/utgåva
Denna information är endast avsedd för användning av utbildad personal inom nyttofordonsbranschen och får inte

ZH 消音器
Y075876 安全及环保方针

- 最新版本，请登陆我们的网站

- 1 消音器拆卸
2 消音器安装

免责声明及修订说明
本手册中所包含的信息仅限商用车行业接受相应培训的人员使用，不允许转给他方使用。

K165581 A4 80 g/m² white