

UP2DATE

EL NUEVO KIT DE PASTILLAS DE FRENO VIENE CON KIT INDICADOR DE DESGASTE

Con la combinación del kit de pastillas y el correspondiente kit de indicadores de desgaste para SN7 las aplicaciones DAF agilizan el servicio.

Knorr-Bremse amplía su concepto de servicio para los frenos de disco por aire SN7 en aplicaciones DAF. A partir de ahora, se ofrecerá un nuevo kit de pastillas de freno que, además de contener el conocido kit de pastillas, también incluirá el correspondiente kit indicador de desgaste: K159176K50.

Esta nueva compilación de kit de servicio permite que el taller tenga todas las piezas a mano para reparar las pastillas de freno y los indicadores de desgaste.

De un vistazo

- › Todas las piezas a mano para un cambio adecuado de pastillas de freno y sensor de desgaste
- › Pastillas de freno con tecnología Knorr-Bremse ProtecS® para asegurar una alineación óptima
- › Indicador de desgaste indica el siguiente cambio de pastillas
- › Ajuste y rendimiento perfectos gracias a la calidad de OE



K159176K50: El nuevo Kit de pastillas de freno Knorr-Bremse incl. indicadores de desgaste para la aplicación DAF

Concepto de servicio en Knorr-Bremse SN7 para la aplicación DAF

NUEVO

Kit de pastillas de freno
Incluyendo Indicadores de desgaste ¹⁾
K159176K50

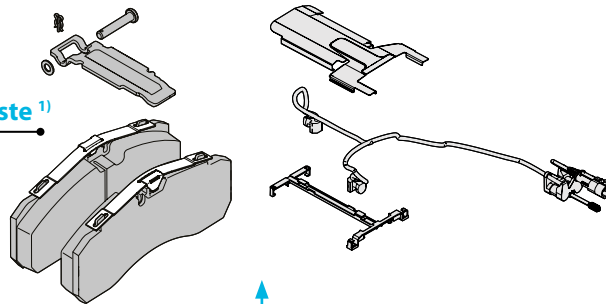

Caliper

K003804

EconX® Caliper

K140740X50

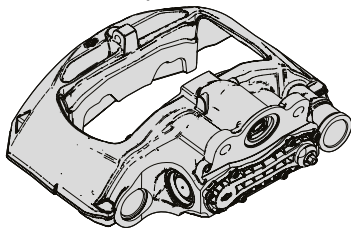

Pinza de freno neumática

K091699

K091700

Ref. OE DAF ²⁾

1862300

1862301

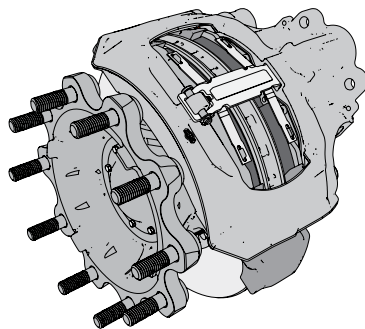

Caliper

K003803

EconX® Caliper

K140741X50

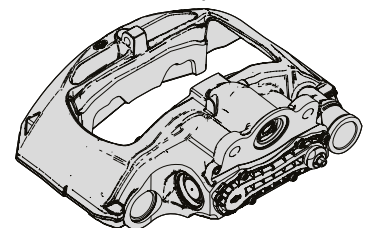

Kit de juntas y Guías

K067417K50

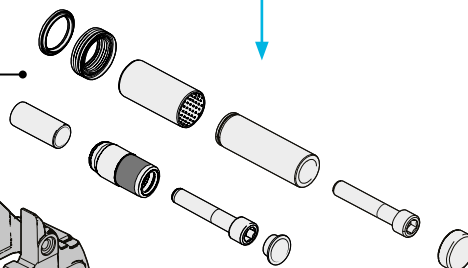

Kit empujadores

K010603

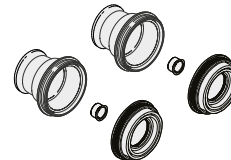

Porta pinza

K011479

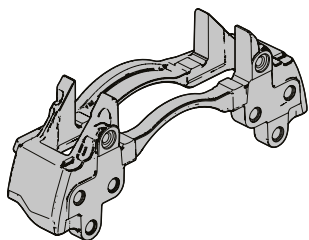

Kit tapa del regulador

K000945



Disco de freno

K034248K50 para Eje trasero

K034249K50 para Eje delantero

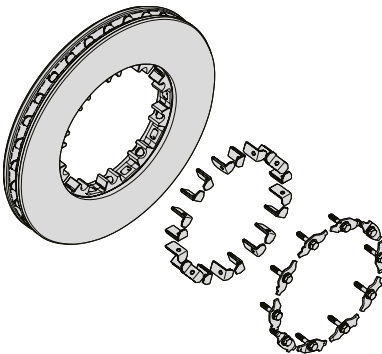

¹⁾ El contenido del kit de la pastilla de freno aún está disponible por separado

²⁾ Tenga en cuenta que las referencias cruzadas enumeradas anteriormente con las del fabricante sólo sirven como una guía para identificar las referencias IAM relevantes.

Para obtener más información sobre el servicio de los frenos de disco por aire, consulte el Manual de servicio de Knorr-Bremse Y006471.

A continuación encontrará información sobre los folletos disponibles para discos de freno por aire Knorr-Bremse y Calipers EconX®



¡RENDIMIENTO SUPERIOR!

La solución completa para »Pole Position«: servicios en torno al freno de disco por aire

Doc. Nr. Y195259



SEGUNDA VEZ VIDA

Calipers EconX® para vehículos comerciales antiguos Genuinos, Económicos, Sostenibles

Doc. Nr. Y240916



CADA VEHÍCULO CUENTA SU HISTORIA.
KEEP IT RUNNING

Puede encontrar información actualizada sobre
nuestros productos en nuestra web
www.knorr-bremsecvs.com



Knorr-Bremse Group

Knorr-Bremse Systems for Commercial Vehicles

Moosacher Strasse 80 | 80809 Munich | Germany
Tél: +49 89 3547-0 | Fax: +49 89 3547-2767
WWW.KNORR-BREMSECVS.COM

Nota

La información aquí contenida está sujeta a cambios sin previo aviso y por lo tanto no puede ser, necesariamente, la última versión. Por favor, visite nuestra web www.knorr-bremsecvs.com para la última actualización o contacte con su representante de Knorr-Bremse. Las marcas "K" de Knorr y Knorr-Bremse están registradas bajo el nombre de Knorr-Bremse AG. Términos y condiciones adicionales, por favor visite nuestra web de www.knorr-bremsecvs.com para tener una completa información.

Si la reparación de un vehículo es realizada según la información aquí contenida, es responsabilidad del taller el asegurar que el vehículo está totalmente probado y en condiciones de funcionamiento pleno antes de que el vehículo sea devuelto a su puesta en servicio. Knorr-Bremse no se hace responsable por los problemas causados como resultado de no llevar a cabo las comprobaciones adecuadas.

Copyright © Knorr-Bremse AG

Todos los derechos reservados, incluyendo los derechos de propiedad industrial. Knorr-Bremse AG prohíbe el uso tales como la reproducción, fotocopia o transmisión de este documento.

Exención de responsabilidad

La información contenida en este documento es para uso exclusivo de personas capacitadas dentro de la industria de vehículos comerciales, y no debe ser transmitida a terceros. Todas las recomendaciones sobre productos y su mantenimiento o uso son con referencia a Knorr-Bremse y no debe considerarse aplicable a los productos de otros fabricantes. Esta información no pretende ser exhaustiva y no asume responsabilidad alguna como consecuencia de su uso. No podemos aceptar ninguna responsabilidad ni ofrece ninguna garantía respecto a la precisión de datos, integridad o puntualidad. La información no representa ninguna garantía ni garantiza características de los productos o sistemas descritos. No se acepta responsabilidad sobre la base de la información, su uso, recomendaciones o asesoramiento proporcionado. En ningún caso seremos responsables por cualquier daño o pérdida, excepto en el caso de dolo o negligencia grave por nuestra parte, o si las disposiciones legales obligatorias se aplican.

Esta renuncia es una traducción al Inglés de un texto en alemán, que deben ser remitidos a todos los efectos legales. Cualquier controversia jurídica que surja de la utilización de esta información estará sujeta a las leyes alemanas.