

SISTEMA DE APLICACIÓN DE FRENOS COMPLEMENTARIOS

Operación automática para mayor protección y seguridad

Mantenga su Autobús Detenido

Los conductores de los autobuses escolares tienen la ardua labor de mantener a los niños fuera de peligro. Para esto, es indispensable que el autobús permanezca detenido cuando los pasajeros entran y salen. Pero lograr mantener un autobús de siete toneladas inmovilizado puede ser un reto. Ahora ya no hay razón para arriesgarse con la seguridad de los autobuses escolares debido a Bendix AutoBrake™. Con AutoBrake, la necesidad de usar los frenos de estacionamiento para evitar que el autobús ruede se elimina.

Aumento en la seguridad – de forma automática

En las situaciones de parada normal, el conductor activa las luces de precaución amarillas cuando se acerca a una parada (donde se requiera), luego aplica los frenos de servicio para detener el autobús completamente, tira la manija de los frenos de estacionamiento para estacionar el autobús, y finalmente abre la puerta para activar las luces rojas destellantes y saca la señal de parada. Este último paso activa el sistema AutoBrake y elimina la necesidad de que el conductor active los frenos de estacionamiento.

El Bendix AutoBrake usa un solenoide neumático, accionado por el circuito solenoide del brazo de detención del vehículo. Cuando se utiliza correctamente y cumpliendo con las regulaciones estatales, AutoBrake aplica los frenos de servicio de las ruedas traseras a una presión nominal de 44 psi, previniendo que el autobús ruede sin tener que usar los frenos de estacionamiento. Cuando el conductor cierra la puerta para continuar el viaje en su ruta, el AutoBrake se libera automáticamente.

El AutoBrake es un sistema de frenos complementarios y no está concebido para usar como frenos de estacionamiento. Esto significa que el conductor sigue necesitando mantener el pie en el pedal de los frenos. Si el conductor quita el pie durante la aplicación del AutoBrake se activará un zumbador de advertencia y una lámpara de iluminación ámbar en el tablero de instrumentos. El zumbador y la lámpara se desactivarán cuando se vuelva a aplicar presión a los frenos o se aplica los frenos de estacionamiento.

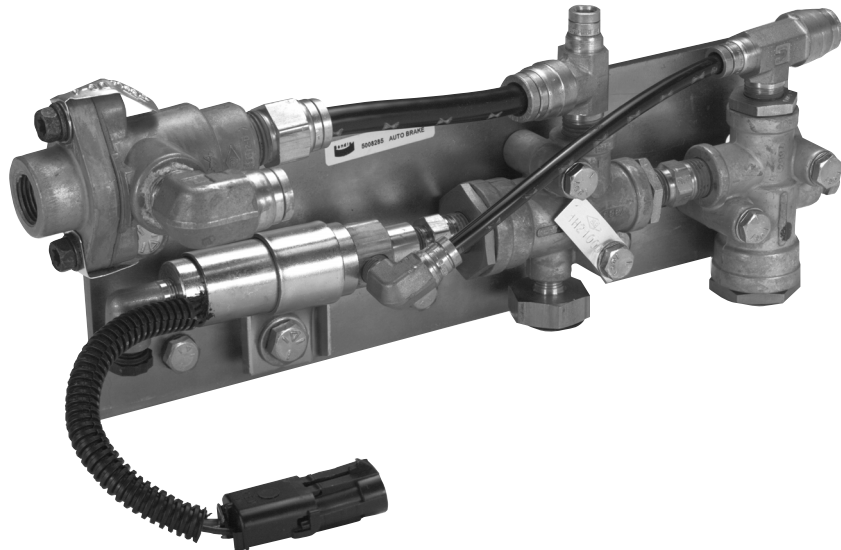

Reducir el desgaste del sistema y del conductor

Depender de los frenos de estacionamientos para mantener el autobús estacionado requiere el uso adicional del compresor de aire, el secador de aire, la válvula de empuje/tracción y los frenos de resorte. Todo este uso adicional se suma al desgaste adicional del sistema de aire del vehículo. El AutoBrake ayuda a eliminar ese uso constante de los frenos de estacionamiento y protege al sistema de aire del vehículo.

La aplicación y liberación constantes de los frenos de estacionamiento también cansan a los chóferes. El AutoBrake contribuye a reducir la fatiga de los conductores al reducir la cantidad de veces que éstos tienen que aplicar los frenos de estacionamiento, con lo que tienen más tiempo para concentrarse en otras acciones requeridas para transportar de forma segura a los niños.

Diseño modular para facilitar el funcionamiento

El AutoBrake es un módulo completo que requiere mínimo mantenimiento. Puede instalarse fácilmente y sirve para todos los fabricantes y modelos de autobuses que utilizan un secador de aire estilo desecante y un Intermitente Electrónico de Ocho Lámparas para Autobuses Escolares de Weldon.

Cumple con todas las normas federales

Las pruebas hechas a los vehículos indican que el AutoBrake no afecta el cumplimiento del vehículo con las regulaciones federales (FMVSS121).



Módulo y juego de instalación de AutoBrake

Diseñado para brindar estos beneficios

CARACTERÍSTICAS	BENEFICIOS
Elimina la necesidad de aplicar y liberar los frenos de estacionamiento en cada parada y recogida	Reduce el desgaste del vehículo Reduce la fatiga de los conductores Reduce el consumo de aire del vehículo
Automático (iluminación secuencial) Paso extra (iluminación no secuencial)	Mínima intervención del conductor necesaria
Zumbador de advertencia y lámpara ámbar en el tablero de instrumentos	Le recuerda a los conductores mantener el pie en el pedal de los frenos o aplicar los frenos de estacionamiento
Válvula de regulación fijada en la fábrica a 44 psi (nominal)	Mantenimiento mínimo (a prueba de violación)
Modernización con equipos de postventa	Las flotas ya existentes pueden equiparse con AutoBrake
Piezas de servicio disponibles	Una alternativa económica al reemplazo de todo el módulo

REFÍERASE A ESTOS NÚMEROS DE PIEZA CUANDO PRESTE SERVICIO A SU VEHÍCULO

NÚMERO DE PIEZA DEL AUTOBRAKE	
Número de pieza	Descripción
5008285	Módulo y juego de instalación AutoBrake de iluminación secuencial <i>Para usar en los lugares donde las luces color ámbar deben encenderse para que las lámparas rojas y la alarma de parada se activen al abrir la puerta. La iluminación secuencial requiere que el conductor realice dos acciones separadas para activar el AutoBrake.</i>
5011053	Módulo y juego de instalación AutoBrake de iluminación no secuencial <i>Para usar en los lugares donde las luces color ámbar no necesitan encenderse para que las lámparas rojas y la alarma de parada se activen al abrir la puerta. El juego 5011053 añade un interruptor y una arnés complementarios, lo que requiere que el conductor realice una segunda acción manual para activar el sistema AutoBrake.</i>

Bendix AutoBrake lo mantiene a la delantera en la curva de seguridad

Cuando quiera proteger su valioso sistema de aire contra el desgaste, así como reducir la fatiga del conductor, lo que usted quiere es un AutoBrake. Para obtener todos los detalles, converse hoy mismo con el Gerente de Cuentas de Bendix llamando al 1-800-AIR-BRAKE o visitando el sitio www.bendix.com.