

Actualización del número de piezas

Boletín nro.: PNU-122S

Fecha de entrada en vigor: 6 de marzo de 2012 Cancela: N/A

Página: 1 de 1

Asunto: **paquetes de servicio de rotor de freno de disco neumático (Air Disc Brake, ADB) Bendix® ESD-225™**

El siguiente cuadro muestra el buje de freno de disco neumático Bendix® ESD-225™ y los ensamblajes del rotor, así como sus respectivos paquetes de servicio del mercado de repuestos.

Tenga en cuenta que los bujes de las ruedas, que generalmente tienen una vida útil normal mucho más larga que el rotor, se obtienen directamente del fabricante del equipo original (Original Equipment Manufacturer, OEM) del vehículo o de uno de los dos (2) proveedores de bujes que se muestran a continuación.

Los números de pieza a continuación representan una simplificación de los números de servicio anteriores y permiten un inventario más pequeño para cubrir más aplicaciones.

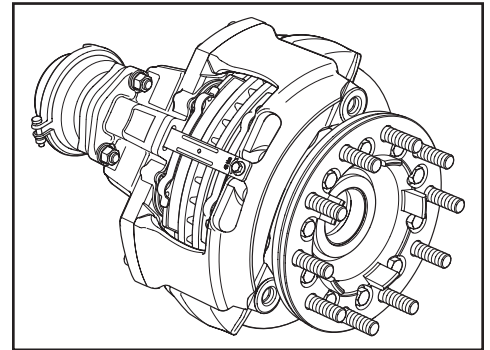

Número de pieza del buje y ensamble del rotor	Número de pieza del kit del rotor Bendix®	Fabricante del buje de equipo original (Original Equipment, OE)
Aplicaciones del eje de dirección		
976035	977699	Webb Wheel®
976036		
976037		
976038		
N/A*	802934	ConMet®
Aplicaciones del eje de propulsión		
976045	977699	Webb Wheel
976043		
Aplicaciones del eje del remolque		
977606	977699	Webb Wheel
977605		
977604		
977603		

*No se suministra como ensamble.

Knowledge Dock™
BLOGS • PÓDCASTS • VIDEOS
Todos los días del año, a cualquier hora (24/7/365)
Visite knowledge-dock.com

Busque productos Bendix de manera rápida y fácil en **B2Bendix.com**, nuestra herramienta nueva de comercio electrónico.

Inicie sesión y aprenda de los mejores.
La capacitación en línea está disponible cuando usted lo está, todos los días del año a cualquier hora – 24/7/365.
Visite brake-school.com

