

# UP2DATE

## MAINTENANCE FACILITÉE : NOUVEAU KIT D'OUTILS COMPLÉMENTAIRES

**Outils complémentaires pour la maintenance de la Bague roulante double côté d'appui flottant de l'étrier, introduite récemment.**

Lorsque Knorr-Bremse introduit de nouveaux composants ou apporte une nouvelle technologie à ses Freins à disque pneumatiques, il est particulièrement important de disposer des bons outils pour effectuer une maintenance rapide et efficace.

Knorr-Bremse a récemment introduit une nouvelle Bague roulante double côté d'appui flottant de l'étrier pour les freins à disque pneumatiques SN7-HP et SM7/SL7. Cette bague sera progressivement intégrée à d'autres applications.

Pour la maintenance de la nouvelle Bague roulante double, des outils complémentaires sont nécessaires, qui sont fournis avec le nouveau Kit complémentaire **K209211K50**. Utilisé en association avec la **Valise d'outillage K158880K50** standard pour freins à disque pneumatiques, une maintenance complète et approfondie des freins à disque pneumatiques et des étriers Knorr-Bremse peut ainsi être effectuée.

### Zoom sur les avantages

- › Evolution permanente du programme d'outils
- › Développé en collaboration avec des entreprises leaders fabriquant des outils spéciaux
- › Maintenance plus aisée, plus sûre, plus rapide et plus rentable
- › Des solutions de maintenance actualisées pour freins à disque pneumatiques Knorr-Bremse



## Nouvelle Bague roulante double

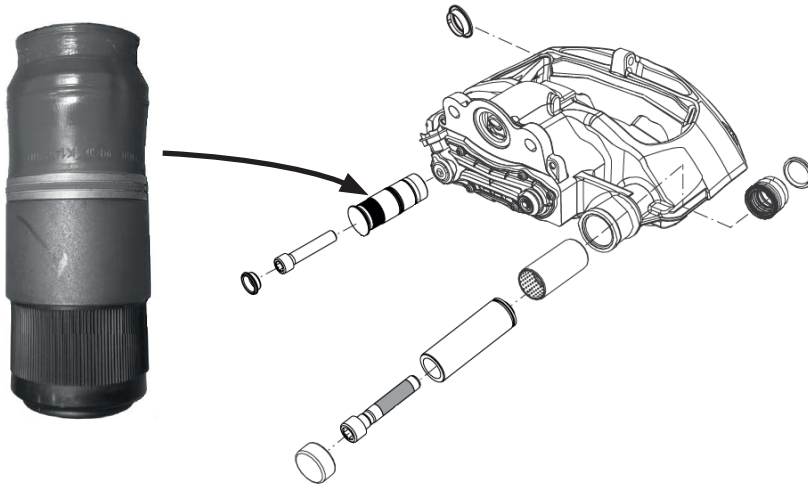

## Aperçu des Kits d'outils et des Manuels de Maintenance pour Freins à disque pneumatiques Knorr-Bremse

Frein	Manuel de Maintenance	Kit d'outils	Kit complémentaire
SB5...	C16352-#	I137951004* <b>K158880K50</b>	
SB6...			
SB7...			
SN5...	Y015044-#	K037001	
SN6...	Y006471-#	K039062K50* <b>K158880K50</b>	K209211K50
SN7...			
SK7...			
SL7...	Y081564-#		K209211K50
SM7...	Y173241-#		
ST7...	Y416977-#		
SyD7			

# - Pour la dernière mise à jour, veuillez consulter le site Web [truckservices.knorr-bremse.com](http://truckservices.knorr-bremse.com)

Ces Kits d'outils ne sont plus fabriqués et sont désormais remplacés par le Kit d'Outils K158880K50.

## KEEP IT RUNNING



**Knorr-Bremse Systems for Commercial Vehicles**  
Moosacher Strasse 80 | 80809 Munich | Germany  
Tel: +49 89 3547-0  
Fax: +49 89 3547-2767  
[truckservices.knorr-bremse.com](http://truckservices.knorr-bremse.com)

### Remarque

Les présentes informations peuvent être soumises à modification sans notification préalable et peuvent de ce fait différer de la dernière version. Veuillez consulter notre site - [truckservices.knorr-bremse.com](http://truckservices.knorr-bremse.com) - pour vérifier la dernière mise à jour ou bien contacter votre représentant local Knorr-Bremse.

Si des travaux de maintenance sont effectués sur un véhicule sur la base d'informations tirées du présent document, il est de la responsabilité de l'atelier de veiller à ce que le véhicule soit entièrement testé et en parfait état de marche avant qu'il ne soit remis en service. Knorr-Bremse décline toute responsabilité pour tout problème résultant de la non-exécution des tests appropriés et des mesures qui s'imposent.

## Contenu de la Valise d'Outils K209211K50

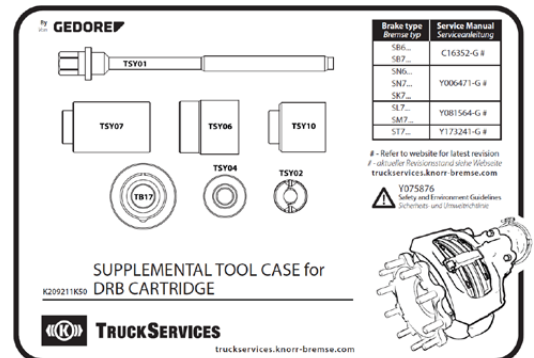

Outils combinés pour le remplacement de la nouvelle Bague roulante double

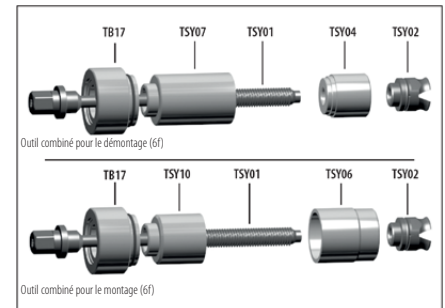

Toutes les informations actualisées relatives à nos produits sont disponibles sur le site [truckservices.knorr-bremse.com](http://truckservices.knorr-bremse.com)

Copyright © Knorr-Bremse AG

Tous droits réservés – y compris les droits de propriété industrielle enregistrés. La société Knorr-Bremse AG se réserve tous droits de disposer de toute reproduction et transfert.

### Exclusion de responsabilité

Les présentes informations sont destinées à l'usage exclusif de personnes dûment formées dans le secteur des véhicules utilitaires, et ne doivent pas être transmises à des tiers. Toutes les recommandations concernant les produits et leur entretien ou utilisation se réfèrent à des produits Knorr-Bremse et ne peuvent s'appliquer à des produits d'autres fabricants. Ces informations ne sauraient prétendre à une quelconque exhaustivité et aucune responsabilité ne sera assumée pour les conséquences susceptibles de découler de leur emploi. Nous déclinons toute responsabilité et ne saurions assumer une quelconque garantie quant à l'exactitude, l'exhaustivité ou l'actualité des données.

Ces informations ne peuvent constituer une quelconque garantie ou une quelconque conformité des caractéristiques des produits ou systèmes décrits. Nous déclinons toute responsabilité sur la base des informations, de leur utilisation, des recommandations ou conseils fournis. En aucun cas nous ne saurions être tenus pour responsables de dommages ou pertes, excepté dans le cas où un caractère intentionnel ou une négligence grave nous est imputable, ou dans le cas où des dispositions légales obligatoires sont applicables. Cette exclusion de responsabilité est la traduction française du libellé en langue allemande, qui fait exclusivement foi dans tous les rapports juridiques. Tout litige découlant de l'utilisation de ces informations sera régi par le droit allemand.